



BetterPipe

ASENNUSOHJE

BetterPipe

ASENNUSOHJE

BETTERPIPE VALMIIKSI ERISTETTY ILMANVAIHTOKANAVAJÄRJESTELMÄ

Näiden ohjeiden lisäksi löydät asennusvideoita YouTube-kanavaltamme.
<https://www.youtube.com/@betterpipe8269>

ASENNUSVALMISTELUT

Ennen asennusta kanavat ja osat varastoidaan sateelta ja auringonvalolta suojattuna. UV-valo tummentaa paljaat uretaanipinnat. Tummenemisesta ei aiheudu tyypillisesti teknistä haittaa. Vahingoittuneita tuotteita ei tule käyttää sillä ne voivat heikentää kanaviston tiiveyttä tai eristävyttä.

1. PUTKEN KATKAISU

BetterPipe-ilmanvaihtokanava suositellaan katkaisemaan puukkosahalla. Puukkosahan teränä käytetään tyypillisesti hammastukseltaan 18 Tpi:n metallin katkaisuterää.

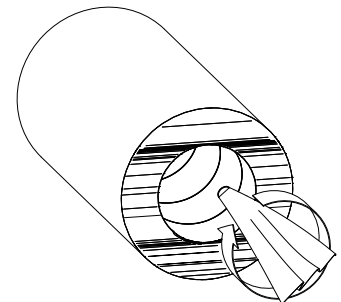
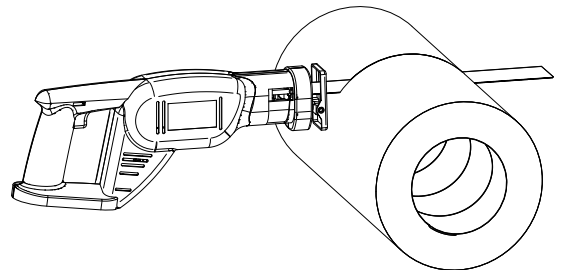

Poista katkaisun jälkeen leikkausjäyste kanavan sisäpinnalta.

TYÖVÄLINEET:

- PUUKKOSAHANTERÄ: 300MM TPI 18 BI-METAL
- PYYHE LEIKKAUSJÄYSTEEN POISTAMISEEN KANAVAN SISÄPINNALLTA

BetterPipe

ASENNUSOHJE

2. ESIKOKOONPANO JA KANNAKOINTI

KANNAKOINTI VAAKASUUNTAISESTI

Kannakoi BetterPipe-kanavisto eristeen päältä ilmastointivanteella tai ilmastointisangoilla kantaviin rakenteisiin tai tyypilliseen tapaan käyttämällä rakenteisiin kiinnitettyjä koolaus-/tukilautoja.

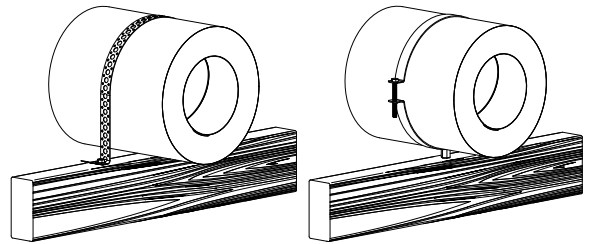

KANNAKOINTI PYSTYSUUNTAISESTI

Kannakoi BetterPipe-kanavisto eristeen päältä ilmastointisangoilla kantaviin rakenteisiin tai tyypilliseen tapaan käyttämällä rakenteisiin kiinnitettyjä koolaus-/tukilautoja.

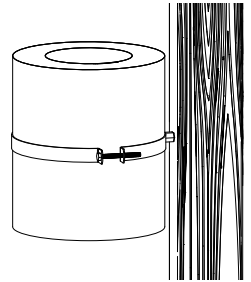

TYÖVÄLINEET:

- SANKAKANNAKKEET
- RUUVEJA, ESIM. 7 X 50, TAI 8 X 50 JALKARUUVI TAI VASTAAVA.

3. LIITTÄMINEN

BetterPipe-tuotteet liitetään uretaaniliitoksella. Uretaaniliitoksessa osan ja kanavan välinen rako täytetään huolellisesti uretaanivaahdolla. Uretaanin kovettuessa tai uretaanin kuivuttua, liitos teipataan diffuusiotiiviillä alumiiniteipillä. Kanavat jatketaan sisäliittimillä vastaavaan tapaan vaahdottamalla ja teippaamalla kanavien välinen rako.

Teippaus voidaan aloittaa myös ennen vaahdotusta liimaamalla teippi raon alla kanavan alapuolelle noin 10 cm matkalle, jolloin teippi on nopea kietaista koko liitoksen ympäri vaahdotuksen jälkeen kuvan mukaisesti.

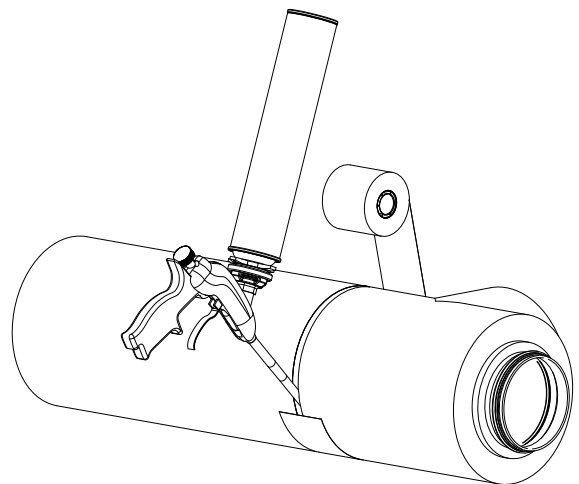

TYÖVÄLINEET:

- POLYURETAANIPISTOOLI
- POLYURETAANIVAAPHTO - ESIM. TYTAN 60 SECONDS
- DIFFUUSIONSUOJATEIPPI = ALUMIINITEIPPI

BetterPipe

ASENNUSOHJE

4. LÄPIVIENTI

Läpivienti voidaan tehdä käyttämällä läpivientikappaletta. Läpivientikappale tuodaan eristämättömältä osuudeltaan höyrinsulun sisäpuolelle kuvan mukaisesti. Liitä läpivientikappale edelliseen kanavaosaan. Kannakoi ja tee liitos loppuun edeltävään osaan vaahdottamalla. Pursota vaahtoa sisäpuolelta höyrinsulkukalvon ja sisään tuodun eristämättömän osuuden saumaan. Sujuta läpivientirengas paikalleen kuvan 3 mukaisesti. Ruuvaa läpivientirengas höyrinsulkumuovin läpi vähintään 70mm x 6mm pitkillä ruuveilla.

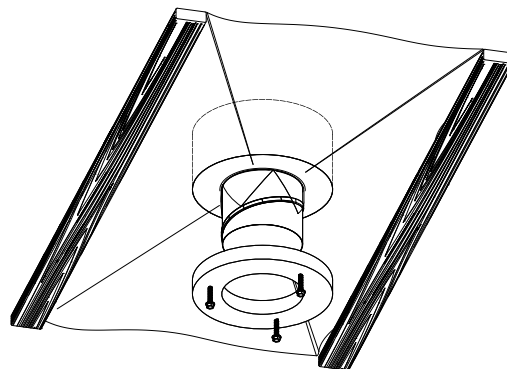

Läpivienti voidaan tehdä käyttämällä läpivientikappaletta, jossa edeltävä T-kappale tai käyrä on liitettynä valmiiksi. Liitä läpivientikappale edelliseen kanavaosaan. Kannakoi ja tee liitos loppuun edeltävään osaan vaahdottamalla.

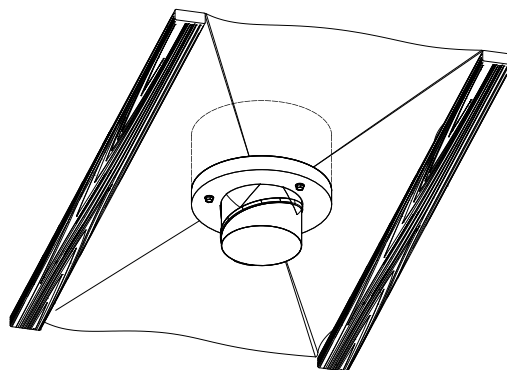
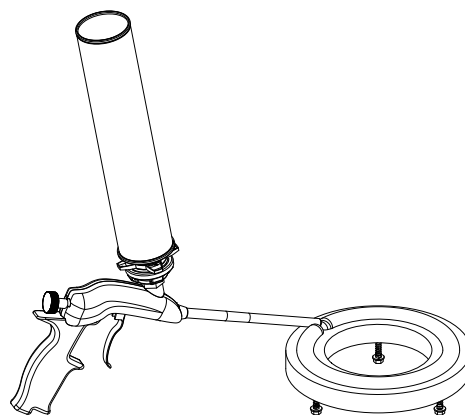

TYÖVÄLINEET:

- POLYURETAANIPISTOOLI
- POLYURETAANIVAAPHTO - ESIM. TYTAN 60 SECONDS
- RUUVEJA, LEVEÄ KANTA, VARMISTA RIITTÄVÄ PITUUS